

LÍNGUA PORTUGUESA

01 Assinale a opção que melhor traduz a idéia central do texto abaixo:

UM CHINÊS LOURO, DE OLHOS AZUIS

Há alguns anos, conheci em Nova York um jovem que não falava uma palavra em inglês e estava evidentemente perplexo com os costumes americanos. Pelo “sangue”, era tão americano como qualquer outro, pois seus pais eram de Indiana e tinham ido para a China como missionários.

Órfão desde a infância, fora criado por uma família chinesa, numa aldeia perdida. Todos os que o conheceram o acharam mais chinês do que americano. O fato de ter olhos azuis e cabelos claros impressionava menos que o andar chinês, os movimentos chineses dos braços e das mãos, a expressão facial chinesa e os modos chineses de pensamento.

A herança biológica era americana, mas a formação cultural fora chinesa. Ele voltou para a China.

(Do livro *Iniciação à Sociologia*, de Pêrsio Santos de Oliveira)

- a) A herança biológica pode influir, mas não prepondera sobre aquela constituída dos hábitos e costumes do meio onde, desde a infância, o indivíduo vive.
- b) Traços culturais adquiridos na infância marcam o indivíduo e o acompanham aonde quer que ele vá.
- c) Não é o lugar onde se nasce, mas o lugar onde se vive que molda o perfil cultural do indivíduo.
- d) A herança biológica exerce um domínio menor sobre o indivíduo.
- e) A cultura é mais forte que o sangue no comportamento do indivíduo.

02 Assinale a opção que corresponde à frase cuja redação é clara, correta, concisa e coerente:

- a) O casamento bem-sucedido entre a eletrônica e a informática trouxe um monstro que aonde chega e onde passa, interrompe carreiras, destrói sonhos, envenena mentes e consome vidas, e este verdadeiro monstro foi o desemprego institucional, o qual prometia que as máquinas que ele geraria substituiria o homem e lhe daria mais tempo para o lazer.
- b) O casamento bem-sucedido da eletrônica com a informática, trouxe um verdadeiro monstro, que onde chega e onde passa, interrompe carreiras, destrói sonhos, envenena mentes e consome vidas, sendo o mesmo o desemprego institucional, que, ao contrário, prometia gerar as máquinas, que substituiriam o ser humano no trabalho para dar, a este, mais tempo e lazer.
- c) Ao invés de inaugurar, como parecia, a tão almejada era em que as máquinas assumiriam as funções do ser humano e lhe dariam mais tempo para o lazer, o casamento bem-sucedido da eletrônica com a informática trouxe o desemprego institucional, um verdadeiro monstro que, aonde

chega e por onde passa, interrompe carreiras, destrói sonhos, envenena mentes e consome vidas.

- d) Em vez de assumir as funções do ser humano para dar a este mais tempo para o lazer, as máquinas, fruto bem-sucedido do casamento da eletrônica com a informática, trouxe um verdadeiro monstro – o desemprego institucional, que onde chega e por onde passa interrompe carreiras, destrói sonhos, envenena mentes e consome vidas.
- e) Um verdadeiro monstro que aonde chega e por onde passa interrompe carreiras, destrói sonhos, envenena mentes e consome vidas, foi que o casamento bem-sucedido entre a eletrônica com a informática gerou, ao produzir o desemprego institucional, ao contrário do que prometia que as máquinas, fazendo o trabalho do ser humano, daria a este mais tempo para o lazer.

03 Assinale a opção em que o pronome se aparece na frase com a função de objeto direto de verbo reflexivo recíproco:

- a) Quem se imola em praça pública é monge budista.
- b) Os vaidosos deslustrados se atribuem importância que não têm.
- c) Os dois jovens se davam demonstrações de profundo afeto.
- d) No início dos debates, os adversários cumprimentaram-se apenas formalmente.
- e) O velho se arrependia amargamente de sua passada vida viciosa.

04 Assinale a opção em que ocorre derivação prefixal e sufixal:

- a) deslealdade b) descarregar c) envelhecer
- d) amaciar e) emplacar

05 Assinale a opção em que os versos são alexandrinos com hemistíquios perfeitos:

- a) De espera e espera sofro-te em meu canto,
em meu verso e nas coisas que te anseiam.
E mais sofrera se te não sonhara
nem crera em tua vinda, anjo noturno
("Soneto de espera ou o 1º. da Morte", de Alencar e Silva)
- b) Um sonho existe em nós como um sonho de calma
plácido, um cisne branco e triste, longo e lasso
e puro, sobre a face oculta de nossa alma.
("Sobre o cisne de Stéphane Mallarmé", de Eduardo Guimaraens)
- c) Eras na vida a pomba predileta
Que sobre um mar de angústias conduzia
O ramo da esperança. – Eras a estrela
("Cântico do Calvário", de Fagundes Varela)
- d) Oh! Que saudades que tenho
Da aurora da minha vida,
Da minha infância querida
Que os anos não trazem mais!
("Meus oito anos", de Casimiro de Abreu)
- e) Pela estrada plana, toc, toc, toc,
Guia o jumentinho uma velhinha errante.
Como vão ligeiros, ambos a reboque,
A velhinha atrás, o jumentito adiante!...
("A Moleirinha", de Guerra Junqueiro)

06 Assinale a opção em que todas as rimas são ricas:

- a) A suave castelã das horas mortas
Assoma à torre do castelo. As portas
Que o rubro ocaso em onda ensangüentara
Brilham do luar à Lua celeste e clara.
("Árias e Canções, II", de Alphonsus de Guimaraens)
- b) Meu coração tem catedrais imensas,
Templos de priscas e longínquas datas,
Onde um nume de amor, em serenatas,
Canta a aleluia virginal das crenças.
("Vandalismo", de Augusto dos Anjos)
- c) Lá vem o acendedor de lampiões da rua!
Este mesmo que vem, infatigavelmente,
Parodiar o sol e associar-se à lua,
Quando a sombra da noite enegrece o poente!
("O Acendedor de lampiões", de Jorge de Lima)
- d) Cheguei. Chegaste. Vinhas fatigada
E triste, e triste e fatigado eu vinha.
Tinhas a alma de sonhos povoada,
E a alma de sonhos povoada eu tinha...
("Nel mezzo del camin...", de Olavo Bilac)
- e) Esbraseia o Ocidente na agonia
O Sol... Aves em bandos destacados,
Por céus de oiro e de púrpura raiados,
Fogem... Fecha-se a pálpebra do dia...
("Anoitecer", de Raimundo Correia)

LITERATURA

07 A respeito do livro *O Palhaço e a Rosa*, de Francisco Vasconcelos, assinale a opção em que o assunto e o título do conto NÃO estão adequadamente correlacionados:

- a) Narra a história de Fábio, um marido que não é feliz no casamento. Não ama sua esposa e um dos motivos que o mantém preso ao lar é a filha moça que possui. Numa noite de insônia, ele relembra a mulher a quem realmente ama – "O Pierrô".
- b) Narra um acontecimento na vida de Raul, um humilde empregado de mercearia que foi usado pelo amigo Joel com a intenção de se vingar de Norma. Joel o apresenta à ambiciosa moça como se ele fosse o filho de um rico seringalista – "O Terno Azul".
- c) Narra um episódio da vida de Virgílio, em que ele, estando bêbado, se lembra de sua infância e da professora que dava aulas de Geografia. Virgílio, mesmo sob os efeitos do álcool, considera que o mundo gira, mas os homens continuam os mesmos – "O Pesadelo".
- d) Narra a história de José da Silva, vulgo Zé Pretinho, que foi preso por um guarda. Em virtude de nunca ninguém lhe ter dado o apoio necessário, ele se tornara um marginal e era visto pela sociedade como um monstro – "O Menino e a Lei".
- e) Narra a vida do casal Henrique e Clarice. Ele queria muitos filhos, ao contrário dela, que gostaria de ter parado no primeiro. Apesar da resistência da mulher, mais dois filhos vieram ao mundo: o terceiro era uma menina a quem deram o nome de Carmita – "O Intruso".

08 Leia as afirmativas abaixo, feitas sobre "O Ajudante de caminhão", um dos contos de *O Palhaço e a Rosa*. Em seguida, assinale a única que NÃO está correta nem pode ser justificada:

- a) No episódio em que o patrão da fábrica conversa com uma loura, o narrador evidencia, de acordo com a teoria marxista implícita no conto, que o lucro do patrão é o salário não pago aos empregados.
- b) Em seu delírio de morte, Estêvão se vê próspero e feliz, exercendo, na empresa, a função com que tanto sonhara: a de chofer.
- c) O negro Macário dirige o caminhão em que Estêvão, um empregado, trabalha carregando caixas de bebidas.
- d) Estêvão é casado com Maria das Dores, que, ao se ver viúva, vai a um terreiro de candomblé e reza para Ogum.
- e) O enredo trata, genericamente, do problema dos migrantes que saem das pequenas cidades em busca de trabalho nos grandes centros urbanos.

09 Leia as afirmativas abaixo, feitas sobre o romance *Incidente em Antares*, de Erico Veríssimo:

- I. O fato de os mortos se levantarem dos caixões e caminharem até a cidade serve como alegoria para mostrar que a sociedade não aceita nada que não se enquadre nas regras, nada que seja realmente novo; por isso, muitos antarenses procuraram ocultar e esquecer o episódio.
- II. Escrito alguns anos após a instalação do regime militar em 1964, esse romance, além de fazer um painel histórico do Brasil, é um protesto contra a censura e a falta de liberdade no País.
- III. Apesar das arbitrariedades, do machismo e da extremada violência, depreende-se que o sistema patriarcal gaúcho, centrado na figura de um chefe, como o coronel Tibério Vacariano, foi importante para o desenvolvimento da região, em virtude de manter as famílias agregadas.
- IV. Uma das mensagens do livro é que os homens, para viver harmoniosamente em sociedade, precisam usar máscaras, que são, portanto, instrumentos úteis ao progresso e à civilização.

Estão corretas ou são admissíveis:

- a) apenas III e IV b) I, II e III c) I, III e IV
d) apenas II e IV e) apenas I e II

10 Assinale a alternativa em que personagem e respectiva caracterização, no romance *Incidente em Antares*, NÃO se apresentam de modo correto:

- a) Martim Francisco Terra: sociólogo que faz uma pesquisa em Antares, chefiando um grupo de universitários.
- b) Inocêncio Pigarço: corrupto prefeito de Antares, tem como passatempo cultivar orquídeas em sua própria casa.
- c) João Paz: é um dos mortos que fica exposto no coreto da praça, tendo sido torturado e assassinado na delegacia local.

- d) Zózimo Campolargo: predestinado a ser o chefe de seu clã familiar, casou-se com D. Quitéria, que lhe deu quatro filhas.
 e) Padre Pedro-Paulo: representa a Igreja nova, aquela que se preocupa com a condição social dos pobres e é contra a exploração dos trabalhadores.

11 Leia o poema abaixo e, em seguida, responda ao que sobre ele se indaga:

PNEUMOTÓRAX

Febre, hemoptise, dispnéia e suores noturnos.
 A vida inteira que podia ter sido e que não foi.
 Tosse, tosse, tosse.

Mandou chamar o médico:

- Diga trinta e três.
- Trinta e três... trinta e três... trinta e três...
- Respire.
- O senhor tem uma escavação no pulmão esquerdo e o pulmão

[direito

infiltrado.

- Então, doutor, não é possível tentar o pneumotórax?
- Não. A única coisa a fazer é tocar um tango argentino.

Por ser um dos mais famosos poemas do Modernismo Brasileiro, não é difícil identificar seu autor. Ele é:

- a) Manuel Bandeira
- b) Mário de Andrade
- c) Oswald de Andrade
- d) Murilo Mendes
- e) Carlos Drummond de Almeida

12 Seu principal livro de poemas é considerado a obra-prima da Antropofagia. Nele, lemos sobre uma floresta mágica, em que as raízes desdentadas das árvores mastigam lama e igarapés cansam-se de trabalhar. A linguagem apresenta-se nova e, como exemplo, pode-se citar o fato de nela até as formas verbais se apresentarem no diminutivo: “Quero estarzinho com ela”. Estamos falando de:

- a) *Macunaíma*, de Mário de Andrade.
- b) *Cobra Norato*, de Raul Bopp.
- c) *Encantamento*, de Guilherme de Almeida.
- d) *Pau-Brasil*, de Oswald de Andrade.
- e) *Juca Mulato*, de Menotti del Picchia.

LÍNGUA ESTRANGEIRA INGLÊS

Internet, What would we do without you ?

- 01 Brazil has developed a system of electronic
- 02 ballots that Paraguay will use for the
- 03 municipal elections in November, adding
- 04 agility and security to the entire process.
- 05 The power of a click is increasing constantly
- 06 with new Internet services emerging
- 07 to satisfy any need. All over the world, new
- 08 online services are **popping up** every day

- 09 form sites offering romantic liaisons- such as
- 10 eHarmony, which boasts an estimated
- 11 10 million users in over 200 countries and is
- 12 responsible for approximately 10,000
- 13 marriages – to finance sites like SmartMoney,
- 14 which allows you to invest and buy
- 15 stock online. The worldwide trend of paying
- 16 online started by Amazon, eBay and
- 17 PayPal today extends to sites like the Chilean
- 18 government Website Tramitefacil.gov.cl
- 19 where citizens can pay their taxes, apply for
- 20 government loans and obtain legal
- 21 certificates , or the Peruvian Websites of
- 22 Perugestiones and Abogadosperu, which
- 23 even offer online divorces. We use the
- 24 Internet to pay our gas and phone bills,
- 25 transfer
- 26 funds, apply for loans, make credit card
- 27 payments and donate to charity. We find
- 28 maps
- 29 get directions, order groceries or dinner, buy
- 30 plane tickets, make hotel reservations and
- 31 much more. In short, we use it to save time,
- 32 avoid endless lines and go places without
- 33 actually being there. Thank you, Internet dear!

13 De acordo com o texto, o Paraguai vai usar um sistema desenvolvido pelo Brasil para:

- a) obtenção de serviços legais
- b) pagamento eletrônico de contas bancárias
- c) votação eletrônica em eleições municipais
- d) solicitação de empréstimos
- e) votação eletrônica em eleições sindicais.

14 O site eHarmony é responsável por aproximadamente

- a) 10.000 solicitações de atestados
- b) 10.000 encontros virtuais
- c) 10.000 investimentos bancários
- d) 10.000 pagamentos de taxas
- e) 10.000 casamentos

15 O Governo Chileno, através da Internet , permite que os usuários

- a) paguem taxas e façam investimentos
- b) votem
- c) solicitem empréstimos e marquem consultas
- d) paguem taxas e solicitem empréstimos
- e) obtenham atestados e solicitem serviços legais

16 De acordo com o texto, Amazon, eBay e PayPal podem ser considerados

- a) pioneiros nos serviços de pagamentos pela Internet
- b) os mais usados para pagamentos pela Internet
- c) os menos confiáveis para pagamentos pela Internet
- d) os mais recentes para pagamentos pela Internet
- e) os menos usados para pagamentos pela Internet

17 De acordo com o texto, que tipo de serviço é oferecido por sites peruanos

- a) empréstimos
- b) divórcios
- c) pagamento de taxas
- d) doações para caridade
- e) solicitar passagens

18 O melhor sinônimo da expressão popping up (linha 8)

- a) leaving
- b) bursting
- c) appearing
- d) exploding
- e) disappearing

LÍNGUA ESTRANGEIRA ESPANHOL

01 ¿Qué ocurrió con los juguetes? ¿Con los
 02 verdaderos juguetes, como las muñecas y los
 03 avioncitos? Según una encuesta reciente, la
 04 mitad de los chicos estadounidenses entre los
 05 4 y los 6 años ha jugado videojuegos y una
 06 cuarta parte de ellos lo hace con regularidad.
 07 Los fabricantes de videojuegos ha empezado
 08 a publicitar con toda intensidad para un
 09 mercado de niños de 3 años, y los
 10 investigadores informan lo que los padres ya
 11 saben: que chicos de 8 y 9 años **piden**
 12 “juguetes adultos”, tales como teléfonos
 13 celulares, en vez de animalitos o carritos de
 14 madera. Esta situación plantea un
 15 interrogante: con el cambio de los juguetes,
 16 ¿ha cambiado también la naturaleza misma
 17 del juego? Y ese temprano gusto por
 18 “juguetes adultos”, ¿resiente de alguna
 19 manera el mundo imaginativo de la infancia,
 20 con sus fingidas visitas a tomar el té y sus
 21 simulados enfrentamientos entre ladrones y
 22 policías? Antes era habitual que las chicas
 23 hasta los 14 años jugaran con muñecas, y los
 24 chicos de la misma edad recibían juegos para
 25 construir.
 26 Los niños pequeños que tienen una vida
 27 imaginativa activa **tienden** a enfrentar mejor
 28 las situaciones desconocidas y a ponerse en
 29 el lugar del otro, **según** los estudios. “Creo
 30 que existe continuidad entre el
 31 funcionamiento de la imaginación en la
 32 primera etapa de la infancia y su
 33 funcionamiento ulterior” evalúa el psicólogo
 34 Paul Harris.
 35 **No hay duda** que los aparatos electrónicos
 36 atraen y hacen trabajar la mente
 37 diferentemente de como lo hacen las
 38 muñecas. Los animales cobran vida sólo con
 39 ayuda de la imaginación, en tanto que los
 40 juegos informáticos dirigen y ofrecen su
 41 propia acción. Además, van evolucionando,
 42 por lo cual padre e hijo terminan jugando en
 43 las mismas pantallas e incluso compitiendo,
 44 hasta que, más tarde, empiezan a diseñar
 45 páginas web. El uso creciente de los juguetes
 46 electrónicos es una preocupación para
 47 psicólogos, porque los niños en edad
 48 preescolar necesitan estar en contacto con el

49 mundo real; por brillantes que sean, no
 50 aprenderán a caminar, a moverse, a
 51 interactuar con otros, si sus manos o sus pies
 52 no se involucran directamente con esas
 53 actividades. Ni siquiera está clara la manera
 54 en que un niño **juega** con “juguetes de
 55 adultos”.
 56 De cualquier modo, una idea de la infancia
 57 que posiblemente no sobreviva a medida que
 58 las sucesivas generaciones frecuenten cada
 59 vez más el mundo electrónico, es la
 60 concepción adulta de que la infancia puede
 61 mantenerse durante mucho tiempo en su
 62 propio mundo de fantasía, preservado por sus
 63 padres. La idea de una infancia protegida es
 64 una invención adulta, nacida en la última
 65 parte del siglo XIX, cuando la creciente clase
 66 media europea empezó a proteger a los niños
 67 del trabajo adulto. En su acelerado camino
 68 hacia los juegos electrónicos y el mundo
 69 informático, no es la infancia la que está
 70 amenazada, sino más bien la visión
 71 idealizada y un poco sentimental que la
 72 sociedad construyó de ella.

Diario *El Nacional* – Caracas 16/01/2005

13 El foco central del texto se refiere a:

- a) La fabricación de juguetes tradicionales
- b) La importancia crucial de los juegos electrónicos
- c) Cómo preservar la fantasía entre los niños
- d) Juegos imaginativos y juegos electrónicos
- e) Los juguetes de adulto

14 Los numerales 4 – 9 – 14 presentes en el texto, se escriben, respectivamente, de la siguiente manera:

- a) Cuatro – nove - quatorze
- b) Quatro – nueve - catorce
- c) Cuatro – nueve - catorze
- d) Quatro – nueve - quatorze
- e) Cuatro – nove - catorze

15 De las siguientes afirmaciones, descubra la(s) que no corresponda(n) con lo afirmado en el texto.

- 1.- Los juegos informáticos hacen trabajar la mente de forma diferente que los aparatos electrónicos.
- 2.- Un 50% de los chicos estadounidenses ya ha jugado con videojuegos.
- 3.- Los fabricantes de videojuegos están interesados en los niños de 3 años.
- 4.- Los niños dejan de jugar actualmente con menos edad.

Escoja la alternativa:

- a) 2 b) 4 c) 1 d) 2 – 3 e) 1 – 2

16 Señale la alternativa que no corresponde a un juego tradicional.

- a) muñeca b) pantalla c) avioncitos
- d) visitas a tomar el té e) carrito

17 Los siguientes verbos extraídos del texto, tienen como infinitivo

Juega (línea 54), tienden (línea 27) e piden (línea 11)

- a) jugar – tender – pedir b) jogar – tiender - pider
c) jugar – tener – pider d) jugar – tiender - pider
e) jugar – tender - pedir

18 Es posible sustituir, respectivamente, la expresión y palabra a seguir, sin alterar el sentido del texto

No hay duda (línea 35) – según (línea 29)

- a) aunque – de acuerdo
b) sin embargo – segundo
c) ciertamente – conforme
d) ciertamente – segundo
e) sin embargo – de acuerdo

LÍNGUA ESTRANGEIRA FRANCÊS

ESCOLHER A RESPOSTA QUE COMPLETA CORRETAMENTE AS FRASES:

13 Je me à sept heures. Je le petit déjeuner avec enfants.

- a) partir – préparons - ses
b) sors – lave – nos
c) sortons – prenons – mes
d) levez – prenez – vos
e) lève – prends – mes

14 José à son bureau à pied. Iltrès tôt de chez lui. Il à travailler très tard.

- a) allons – sortons – commençons
b) allez – sortez – commencez
c) vais – sors – commence
d) va – sort - commence
e) vas – sors – commences

INDICAR A ALTERNATIVA QUE CONTÉM A RESPOSTA CORRETA:

15 Vous parlez portugais?

- a) Mais non, elle ne parle pas portugais
b) Non, je parle portugais
c) Oui, je parle portugais
d) Oui, ils parlent portugais
e) Oui, elle parle portugais

16 Où êtes-vous, à la maison?

- a) Oui, je suis chez moi
b) Oui, vous êtes à la maison
c) Non, elle n'est pas là
d) Non, je ne sors jamais
e) Bien sûr, ils sont chez eux

ESCOLHER A PERGUNTA CORRETA PARA A RESPOSTA A SEGUIR:

17 Non, j'habite près d'ici.

- a) Où est-ce que vous habitez?
b) Vous habitez loin?
c) Tu habites quelle rue?
d) Ils habitent loin d'ici?
e) Où est-ce qu'ils habitent?

18 LER O TEXTO E INDICAR A RESPOSTA CORRETA À PERGUNTA QUE SE SEGUE:

Picasso et l'Afrique, et vice-versa

Plus de soixante peintures, dessins et sculptures de Picasso, datant des années 1906 à 1972, ainsi qu'une sélection de sculptures africaines font l'objet d'une exposition, "Picasso et l'Afrique" en Afrique du Sud.

De que se compõe a exposição "Picasso et l'Afrique"?

- a) de obras realizadas por Picasso após 1972
b) de 600 pinturas de Picasso e de esculturas de artistas africanos criadas entre 1906 e 1972
c) de mais de 60 trabalhos de Picasso junto com obras de artistas africanos
d) de 60 pinturas de escultores da África do Sul
e) de toda a produção artística da África do Sul

HISTÓRIA

19 Governando o estado do Amazonas e administrando a intendência de Belém no início do período republicano, cravaram seus nomes na história como os maiores administradores e urbanistas da região, sendo os principais responsáveis pela modernização de Manaus e Belém.

- a) Taumaturgo Vaz e Lauro Sodré
b) Eduardo Ribeiro e Antonio José Lemos
c) Constantino Nery e Justo Chermont
d) Silvério Nery e Paes de Carvalho
e) Agnello Bittencourt e Gentil Bittencourt

*A cidade moderna em que acabamos de chegar é chamada pelos brasileiros **A Barra do Rio Negro**. Situa-se a leste da fortaleza a cerca de mil passos geométricos do sítio de Manaos. Ela está constituída numa superfície tão irregular que chega a ter morrinhos mais altos do que os telhados das casas, o que seria pitoresco se não fosse absurdo.*

(Paul Marcoy. *Viagem Pelo Rio Amazonas*. Manaus: Edua/Secretaria de Estado da Cultura, 2001)

A descrição acima, feita por um viajante francês em meados do século XIX, flagra o acanhamento do núcleo urbano daquela que anos depois seria a sede da Província do Amazonas.

20 Das alternativas abaixo, associadas à história de Manaus, assinale aquela que está incorreta.

- a) A mudança de denominação de *Lugar da Barra* para Cidade de Manaós ocorre em 1856 por iniciativa de Tenreiro Aranha.
- b) Sua origem remonta à construção da Fortaleza de São José do Rio Negro, em 1669, e aos aldeamentos fundados em sua adjacência.
- c) Por intervenção de Lobo D'almada, em 1792, é transferida de Barcelos para o Lugar da Barra a sede da Capitania de São José do Rio Negro.
- d) Em 1832 é alterado o seu predicamento, passando de *lugar* para *vila*.
- e) Em 1848 é estabelecido o predicamento de cidade, com a denominação de N. S. da Conceição da Barra do Rio Negro.

21 A Segunda Guerra Mundial trouxe de volta preocupações dos países desenvolvidos com os estoques mundiais de borracha, gerando novos empreendimentos na Amazônia. Um dos mais destacados foi a montagem de colônias agrícolas pelos norte americanos. Delas, é correto afirmar:

- a) Embora a plantação de seringueiras em Belterra e Fordlândia tenha tido sucesso, foram abandonadas após a entrada da borracha sintética no mercado mundial.
- b) Instaladas em Tomé-Açu, acabaram por dinamizar o cultivo de pimenta do reino, além da extração de borracha.
- c) Tiveram sucesso apenas parcial, já que algumas pragas dizimaram as plantações de Fordlândia, deixando apenas as cultivadas em Vila Amazônia, no município de Parintins.
- d) Localizaram-se em Fordlândia e em Belterra, tendo fracassado no intuito de desenvolver o cultivo de seringueiras.
- e) Foram superadas pelo plantio racional desenvolvido pelos ingleses no Ceilão e na Malásia.

22 Dos eventos que marcaram a Cabanagem no estado do Amazonas, não é correto afirmar que:

- a) Em agosto de 1836 Gregório Naziazeno restabelece a legalidade em Manaus.
- b) Manaus é ocupada em março de 1836 por cerca de 800 cabanos sob a liderança de Bernardo de Sena.
- c) Borba foi o foco do último reduto rebelde da Cabanagem, só depondo as armas em 1840.
- d) No combate aos cabanos despontaram Freire Taqueirinha e Ambrosio Ayres.
- e) Dentre os mais destacados cabanos que atuaram no Amazonas devem ser destacados os rebeldes Bararoá e Apolinário Maparanjuba.

23 A historiografia tem registrado que já no momento da emancipação política brasileira os moradores do Amazonas manifestavam, inclusive com o recurso às armas, desejos de autonomia. Essa autonomia dizia respeito a:

- a) Sua subordinação a Portugal e ao Império do Brasil e pretensão de fundar um estado independente.
- b) Sua subordinação a Portugal e pretensão de ligar-se ao Brasil independente.
- c) Sua subordinação ao Grão-Pará e pretensão de tornar-se província do Império Brasileiro.
- d) Sua subordinação ao Brasil e pretensão de restaurar a antiga condição de colônia portuguesa.
- e) Sua subordinação política às Cortes de Lisboa e pretensão de adesão ao Brasil.

24 Em 1924 o Amazonas presenciou uma das mais importantes revoltas tenentistas do Brasil, com a tomada do poder pelo tenente Alfredo Augusto Ribeiro Júnior, que assumiu o desafio da adoção de impactantes medidas administrativas. Constatam dentre elas:

- a) A concessão de aumento salarial ao funcionalismo público e a extinção dos partidos políticos.
- b) A expropriação dos bens das elites oligárquicas e a reforma agrária.
- c) A anulação de todos os contratos de concessão com as firmas inglesas e norte americanas
- d) A instituição do "tributo da redenção" e a extinção da força policial do estado, substituindo-a por uma "guarda cívica".
- e) A isenção fiscal para que firmas e empresas estrangeiras pudessem atuar no estado.

GEOGRAFIA

25 Os picos da Neblina e 31 de Março situam-se:

- a) na Serra de Tumucumaque.
- b) na Depressão Marginal Norte-Amazônica.
- c) na Serra Acaraí.
- d) no Planalto da Amazônia Oriental.
- e) nos Planaltos Residuais Norte-Amazônicos.

26 É *incorreto* afirmar:

- a) A Usina de Tucuruí, localizada no rio Tocantins, é a maior hidroelétrica da Amazônia.
- b) A Bacia Hidrográfica Amazônica possui o maior potencial hidroelétrico disponível do país.
- c) No rio Uatumã situa-se a Usina Hidroelétrica de Balbina.
- d) O rio Amazonas é o maior da Região Norte e, por isso, apresenta o maior potencial hidráulico regional.
- e) A Bacia Hidrográfica Amazônica é a que apresenta o menor índice de aproveitamento hidráulico do Brasil.

27 No município de *Oriximiná* (PA) situa-se a maior jazida brasileira de:

- a) manganês
- b) bauxita
- c) ferro
- d) cassiterita
- e) estanho

28 A região *Amazônica* conta com inúmeros pequenos cursos d'água que recebem denominações locais. Os cursos d'água estreitos que possibilitam "varar", ou seja estabelecer ligação entre rios ou os ligam aos lagos, denominam-se:

- a) riachos b) igarapés c) furos
d) paranás-mirins e) brejos

29 No município de Coari a Petrobras explora e produz gás natural e petróleo na Província Petrolífera do Urucu, que se localiza no:

- a) rio Urucu b) rio Solimões c) rio Coari
d) lago de Coari e) rio Juruá

30 Sorva, maçaranduba e a balata constituem "produtos extrativos" da floresta amazônica que podem ser classificados como:

- a) produtos oleaginosos b) fibras
c) gomas elásticas d) madeiras-de-lei
e) gomas não-elásticas

BIOLOGIA

31 Entre as doenças humanas causadas por bactérias podemos relacionar qual das alternativas:

- a) sífilis, tuberculose, meningite e tétano
b) Aids, tuberculose, gripe e tétano
c) caxumba, sífilis, meningite e tétano
d) varíola, gripe, meningite e tétano
e) sarampo, tuberculose, meningite e Aids

32 Sobre a reprodução em vegetais podemos afirmar:

- I. As pteridófitas apresentam reprodução sexuada por fragmentação e apresentam um ciclo haplodiplobiôntico.
II. Briófitas – muitas apresentam reprodução assexuada, à custa de gemas ou propágulos.
III. Musgos – na maioria sexo separado.

Assinale a alternativa correta:

- a) Se I e II são verdadeiras
b) Se I e III são verdadeiras
c) Se II e III são verdadeiras
d) Se Todas são verdadeiras
e) Se Todas são falsas

33 Os efeitos de luz e calor sobre os mares variam com a profundidade. Em decorrência disso podemos observar três zonas. Marque a alternativa que responde a esta afirmação:

- a) 1. Zona eufótica; 2. Zona disfótica ; 3. Zona trófica
b) 1. Zona eufótica; 2. Zona disfótica ; 3. Zona afótica
c) 1. Zona afótica; 2. Zona heterotrófica; 3. Zona eufótica
d) 1. Zona distrófica; 2. Zona eufótica; 3. Zona afótica
e) 1. Zona eufótica; 2. Zona atrófica; 3. Zona disfótica

34 Relacione as colunas:

1) bactérias e algas azuis fixadoras-	() transformam os resíduos nitrogenados orgânicos em amônia.
2) bactérias decompositoras	() transformam a amônia em nitritos e posteriormente em nitratos.

3) bactérias nitrificantes	() transformam amônia e nitratos em nitrogênio molecular, devolvendo-o à atmosfera.
4) bactérias desnitrificantes	() transformam o nitrogênio(N ₂) em amônia(NH ₃).

Marque a alternativa correta:

- a) 2, 1, 4, 3 b) 1, 3, 4, 2 c) 4, 3, 2, 1
d) 3, 2, 4, 1 e) 2, 3, 4, 1

35 Um tipo especial de difusão, que permite passagem apenas de solvente através da membrana, impedindo a passagem de solutos, é denominada de:

- a) fagocitose b) plasmólise c) deplasmólise
d) osmose e) pinocitose

36 Assinale a alternativa em que todas as doenças são causadas por nematódeos:

- a) Ascariíase; Ancilostomose; elefantíase
b) Teníase; Ancilostomose; Elefantíase
c) Ascariíase; Esquisostomose; Elefantíase
d) Tuberculose; Ancilostomose; Ascariíase
e) Ascariíase; hepatite; elefantíase

QUÍMICA

37 Qual dos compostos abaixo, o único que possui a cadeia carbônica principal classificada como aberta, ramificada, saturada, homogênea?

- a) Etoxi-secbutano b) 3,3-dimetil-2-pentanol
c) 3,3-dimetil-2-pentanol d) Penteno-3-ona
e) Metoxi-pentano

38 O buckminsterfulereno (ver figura) possui fórmula molecular C₆₀ e é uma esfera perfeitamente simétrica formada por átomos de carbono, e, portanto, possuindo uma geometria isoctaédrica. É também um poliedro com 20 faces hexagonais e 12 pentagonais onde cada face pentagonal é rodeada por outras 5 hexagonais, sendo que hexágonos são arranjados de modo que entre dois pentágonos não haja uma aresta comum. Em vista disso são verdadeiras as afirmações:



- I. Todos os átomos de carbono possuem hibridação do tipo sp²
II. Todos os átomos de carbono são classificados como terciários
III. O composto como um todo é saturado
IV. Os pentágonos e hexágonos são resultantes da hibridação sp³
V. Há átomos de carbono secundários e terciários na estrutura

- a) II e V b) I, II, IV c) I e II somente
d) Todas e) II e III somente

39 Considere os alcanos C_nH_{2n+2} variando o tamanho da cadeia de $n=1$ a $n=7$, todos com cadeia não-arborescente. São verdadeiras as afirmações:

- I. Estes alcanos se constituem numa série homóloga
- II. Não possuem hidrogênio terciários
- III. O ponto de fusão aumenta do alcano com $n=1$ até o alcano com $n=7$
- IV. Um alcano com $n=5$ com cadeia arborescente terá menor ponto de fusão que seu equivalente isômero de cadeia simples

- a) Somente a IV
- b) Nenhuma das afirmações são verdadeiras
- c) Somente a I e IV
- d) Todas as afirmações
- e) II, III e IV

40 Tiofeno é um dos nomes oficiais do composto que apresenta um átomo de enxofre e quatro átomos de carbono formando um anel de cinco membros (ver Figura a). Os primeiros relatos sobre a descoberta e obtenção do tiofeno datam de 1882, sendo seus derivados compostos de difícil remoção do petróleo. Com base nesse nome, a denominação da estrutura b pode ser corretamente interpretada como:

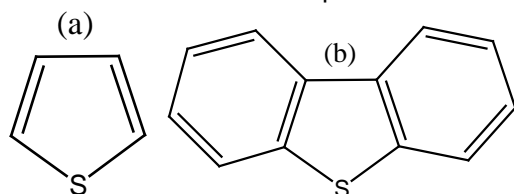

- a) Dibenzeno-1,2-tiofeno
- b) Difetil-tiofeno
- c) 2,2-Diciclobutadienil-tiofeno
- d) Tiofenil-Bifenilo
- e) Dibenzo-tiofeno

41 O número de isômeros de cadeia do pentano, hexano e heptano, são, respectivamente:

- a) 3, 5, 9
- b) 4, 5, 6
- c) 4, 5, 8
- d) 3, 6, 7
- e) 10, 12, 14

42 O 2-metil-propano, ao reagir com gás cloro, na presença de luz, e a $25^\circ C$, dará dois compostos isômeros de proporções diferentes. São eles:

- a) Cloreto de butila e cloreto de terc-butila
- b) Cloreto de isobutila e cloreto de terc-butila
- c) Cloro-butano e 2-cloro-butano
- d) Cloreto de isopropila e cloreto de metil-propila
- e) 1-cloro-1-metil-propano e 2-cloro-2metil-propano

FÍSICA

43 Um dipolo elétrico define-se como duas cargas iguais e opostas separadas por uma distância d . Se q é o valor da carga e k a constante eletrostática, o campo elétrico, conforme a figura a seguir, no ponto P, tem intensidade igual a:

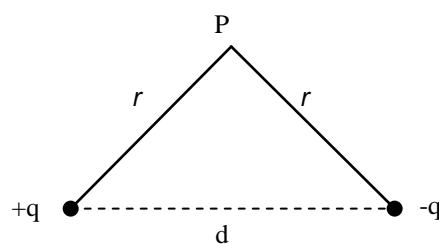

- a) $\frac{kqd}{r^2}$
- b) $\frac{kqd}{r^3}$
- c) $\frac{kqr}{d^3}$
- d) $\frac{kqd}{r}$
- e) $\frac{kqr}{d^2}$

44 Duas cargas elétricas puntiformes estão separadas por uma distância d . Esta distância é alterada até que a força entre as cargas fique quatro vezes maior. A nova separação entre as cargas é de:

- a) $4d$
- b) $2d$
- c) $0,5d$
- d) $0,25d$
- e) $3d$

45 O diagrama a seguir representa a intensidade da corrente I em um condutor em função do tempo t . Qual a quantidade de carga, em coulombs que passa por uma seção do condutor nos 4 primeiros segundos.

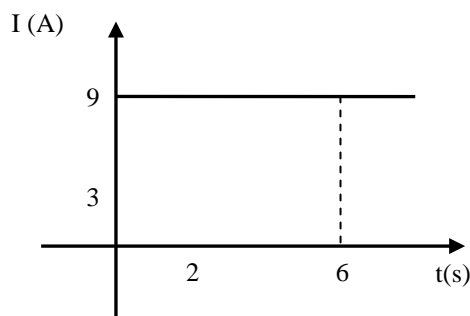

- a) 36
- b) 12
- c) 18
- d) 24
- e) 9

46 O gráfico seguinte representa a curva característica tensão-corrente para um determinado resistor R.

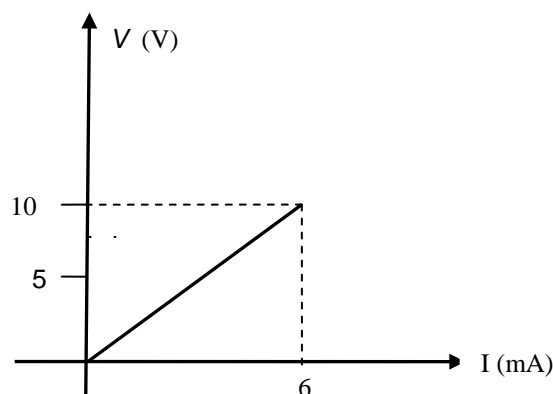

Em relação ao resistor podemos afirmar que sua resistência vale:

- a) $3/5 \Omega$
- b) $1/3 \Omega$
- c) $2/3 \Omega$
- d) $1,5 \Omega$
- e) $5/3 \Omega$

47 No circuito elétrico mostrado na figura abaixo, $R_1 = R_2 = 2W$ e $R_3 = 4W$. A potência dissipada em Watts nesses resistores valem respectivamente:

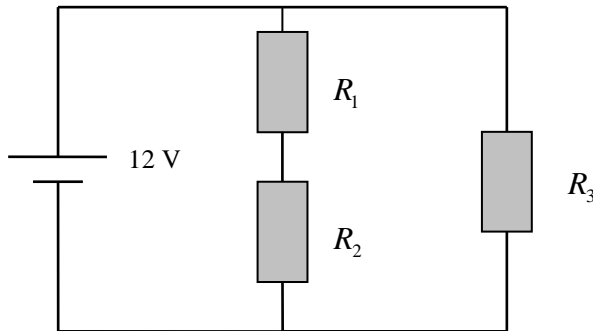

- a) 12, 9, 9 b) 9, 9, 18 c) 36, 9, 9 d) 18, 18, 36 e) 18, 9, 36

48 Uma partícula de massa m e carga q se move no vácuo com velocidade constante V . Quando submetida a um campo magnético uniforme B de direção perpendicular a V a mesma começa a descrever uma trajetória circular de raio r igual a:

- a) $\frac{mV}{qB^2}$ b) $\frac{mVB}{q}$ c) $\frac{mV}{qB}$
 d) $\frac{qB}{mV}$ e) $\frac{mV^2}{qB}$

MATEMÁTICA

49 Sejam A e B dois pontos da reta de equação $y = 3x + 5$, que distam cinco unidades da origem. Então, a soma das ordenadas de A e B é:

- a) 1 b) 5 c) 0 d) -3 e) -4

50 Considere a matriz,

$$A = \begin{pmatrix} x & 0 & x & x \\ x & 1 & x & x \\ x & 0 & x & 1 - \frac{x}{2} \end{pmatrix}, \text{ o determinante de A é um}$$

polinômio $p(x)$, então a soma das suas raízes é igual a:

- a) 3 b) 4 c) 2 d) 0 e) 1

51 Dado o foco $F(2, 4)$ e a diretriz $r: y - 2 = 0$. Então, uma equação da parábola é dada por:

- a) $x^2 + 4x - 4y + 16 = 0$
 b) $x^2 - 4x + 4y + 16 = 0$
 c) $x^2 - 4x - 4y - 16 = 0$
 d) $x^2 + 4x + 4y + 16 = 0$
 e) $x^2 - 4x - 4y + 16 = 0$

52 Sabe-se que 2 é a raiz da equação $x^4 - 4x^3 + x^2 + 6x = 0$. A forma fatorada dessa equação é:

- a) $x(x - 2)(x - 1)(x + 3)$
 b) $x(x - 2)(x - 1)(x - 3)$
 c) $x(x + 2)(x + 1)(x - 3)$
 d) $x(x - 2)(x + 1)(x - 3)$
 e) $x(x + 2)(x - 1)(x - 3)$

53 A maior distancia entre dois pontos de um cubo de aresta $\sqrt{2}$, é:

- a) $\sqrt{3}$ b) $\sqrt{6}$ c) $2\sqrt{3}$ d) $3\sqrt{2}$ e) 2

54 Em relação ao desenvolvimento do binômio $(i + 3)^5$, em que i é a unidade imaginária. Então, é correto afirmar que:

- a) todos os seus termos são positivos
 b) o quarto termo é um número real
 c) o quinto termo é um número imaginário
 d) o primeiro termo é um número real
 e) todos os seus termos são números imaginários

CÁLCULO